



Correo: operaciones@dbguiar.com.mx /

ventas@dbguiar.com.mx

Tel: +52 (462) 6282115

Página web: www.dbguiar.com.mx

Column Sentry

PROTECTORES DE COLUMNA SENTRY
AMORTIGUAN ESOS GRANDES BACHES,
EVITANDO DAÑOS COSTOSOS EN LA
COLUMNA.

- Increíblemente resistente.
- Muy visible
- Fácil de instalar.
- Sorprendentemente rentable.
- Extremadamente versátil.
- Disponible en varios tamaños para adaptarse a la mayoría de las columnas.
- El sistema de ventilación de aire de Sentry brinda la mejor protección disponible para un dispositivo de protección de columna.
- Este sistema único permite que el aire escape durante el impacto, lo que permite que el protector de columna absorba el impacto sin dividir los lados.
- El protector Column Sentry® genuino es un 83% más eficaz para resistir el impacto que el protector de columna de imitación.



Column sentry FE:

Es una versión especial del producto Column Sentry equipado con un corte diseñado para permitir y proteger los elementos montados en la columna. Este corte tiene 10 "(25 cm) de ancho por 8" (20 cm) de profundidad, lo que da como resultado una altura de 34 "en el corte. FE significa Extintor de incendios, y este era el propósito original de este producto.

El producto Column Sentry® FE está disponible tanto en el tamaño de 8 "x8" como en el de 12 "x12". El producto se instala de la misma manera que los productos Column Sentry® estándar. El corte dentro del acolchado de la columna de polietileno de baja densidad no afecta la ubicación o la función de las correas de velcro.



NOTA: Column Sentry FE viene en color amarillo o rojo. La compra de este producto en rojo no afecta el precio, pero puede retrasar el envío.

Tamaños:

Todos los productos de protección Column Sentry miden 42"/107 cm de alto y están hechos de polietileno lineal de baja densidad con un espesor de pared (nominal) de 0,25". Cada uno tiene un juego de correas de nailon unidas para envolver y mantener los dos lados juntos.

El tamaño de la columna determinará el tamaño del Column Sentry. Mida con cuidado la longitud y el ancho del área de la columna.

Si cubre una columna de "viga en I" o "en forma de H", asegúrese de que las medidas de "alma" y "brida" sean las correctas antes de solicitar el producto de protección. También asegúrese de que no haya nada montado en la columna para evitar la instalación del Column Sentry de tamaño "H". Tenga en cuenta que un cuadrado también encajará sobre la forma de "H".

Pequeño: 14 "(355 mm) de diámetro y 30 libras (11 kg)

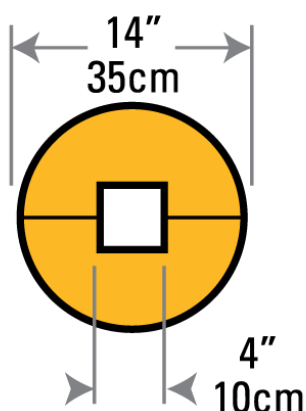

El protector de columna Column Sentry® **CS1442-4S** está diseñado para adaptarse a columnas cuadradas, redondas o en H de hasta 4 "x4" (100x100 mm) de tamaño. Con un diámetro exterior de 14 "(356 mm), el Column Sentry® Small es ideal para entresijos, transportadores u otras áreas pequeñas. Pesa 24 libras (11 kg).

El protector de columna Column Sentry® **CS1442-6S** está diseñado para adaptarse a columnas cuadradas, redondas o en H de hasta 6 "x 6" (150x150 mm) de tamaño. Con un diámetro exterior de 14 "(356 mm), el Column Sentry® Small es ideal para entresijos, transportadores u otras áreas pequeñas.

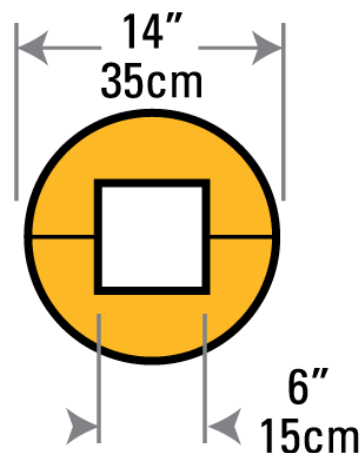

Mediano: 24 "(61 cm) de diámetro y 56 libras (25 kg)

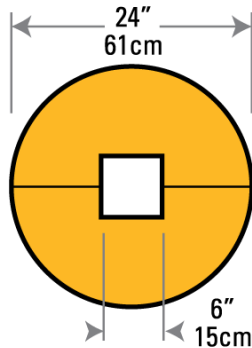

El protector de columna Column Sentry® CS2442-6S está dimensionado para adaptarse a columnas cuadradas, redondas o en H de hasta 6 "x 6" (15 x 15 cm) de tamaño. La dimensión exterior es de 24 "(61 cm).

El protector de columna Column Sentry® CS2442-8x10H está diseñado para ajustarse alrededor de columnas con una red de 8 "(20 cm) y bridas de hasta 10" (25 cm). El diámetro exterior es de 24 "(61 cm) *
NOTA: ¡ASEGÚRESE DE QUE LA WEB MIDE 8", NO SE ADAPTE A LA WEB DE 10"!

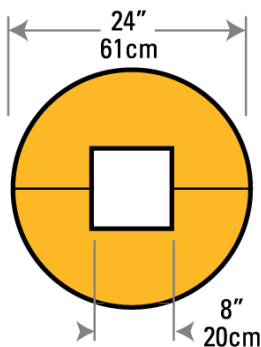
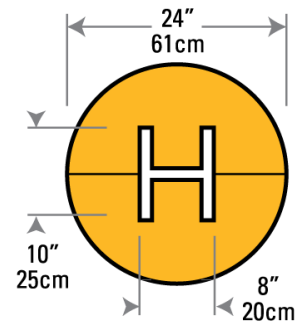

El protector de columna Column Sentry® CS2442-8S está diseñado para ajustarse alrededor de columnas H, cuadradas o redondas de hasta 8 "x8" (20x20 cm) de diámetro. El diámetro exterior es de 24 "(61 cm). Disponible en tipo estándar o FE para extintores.

El protector de columna Column Sentry® CS2442-9R está diseñado para ajustarse alrededor de columnas de tubería de hasta 9 "(22 cm) de diámetro o 28,25" (71 cm) de circunferencia. El diámetro exterior es de 24 "(58 cm)

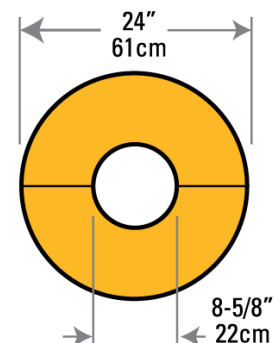

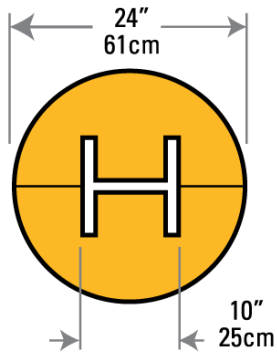

El protector de columna Column Sentry®

CS2442-10x10H está dimensionado para adaptarse a columnas estilo H con una red de 10 "(25 cm) y bridas de hasta 10" (25 cm). El diámetro exterior es de 24 "(61 cm). **NOTA: ¡ASEGÚRESE DE QUE LA WEB MIDE 10"! NO SE ADAPTA A 8 "**

El protector de columna Column Sentry®

CS2442-10S está diseñado para encajar alrededor de columnas H, cuadradas o redondas de hasta 10 "x 10" (25x25 cm) de diámetro. El diámetro exterior es de 24 "(61 cm).

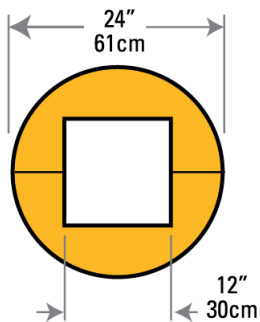
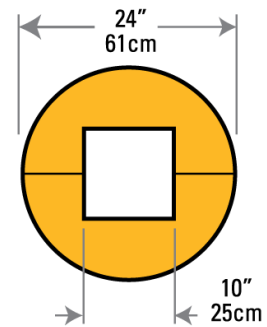

El protector de columna Column Sentry®

CS2442-12S está diseñado para adaptarse a columnas en H, cuadradas o redondas de hasta 12 "x 12" (30x30 cm) de diámetro. El diámetro exterior es de 24 "(61 cm). Disponible en tipo estándar o FE para extintores.

Grande: 33 "(84 cm) de diámetro y 75 libras (34 kg)

El protector de columna **Column Sentry® CS3342-14S** está diseñado para adaptarse a columnas en H, cuadradas o redondas de hasta 14 "x 14" (35x35 cm) de diámetro. El diámetro exterior es de 33 "(84 cm).

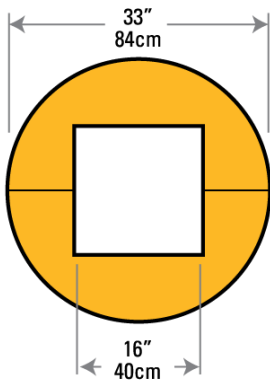
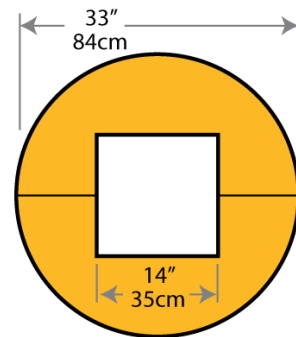

El protector de columna **Column Sentry® CS3342-16S** está diseñado para adaptarse a columnas en H, cuadradas o redondas de hasta 40 x 40 cm (16 "x 16") de diámetro. El diámetro exterior es de 33 "(84 cm).

Extra grande: 38 "(97 cm) de diámetro pesa 90 libras (41 kg)

El protector de columna **Column Sentry® CS3842-18S** está diseñado para ajustarse alrededor de

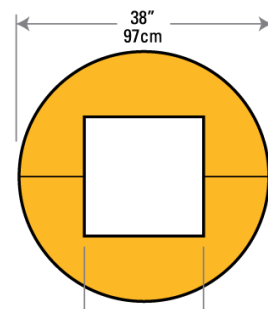

columnas H, cuadradas o redondas de hasta 18 "x 18" (45x45 cm) de diámetro. El diámetro exterior es de 38 "(97 cm).

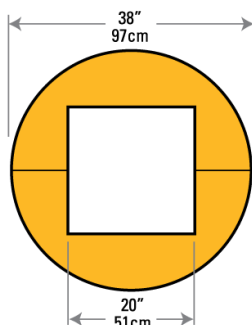

El protector de columna **Column Sentry® CS3842-20S** está diseñado para adaptarse a columnas en H, cuadradas o redondas de hasta 20 "x 20" (51x51 cm) de diámetro. El diámetro exterior es de 38 "(97 cm)

El protector de columna **Column Sentry® CS3842-12x24S** está diseñado para adaptarse a columnas en H, cuadradas o redondas de hasta 12,5 "x 24,5" (32x62 cm) de diámetro. El diámetro exterior es de 38 "(97 cm)

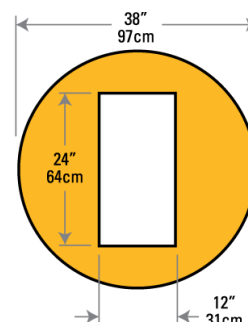

Extra extra grande: 44 "(112 cm) de diámetro pesa 99 libras (41 kg)

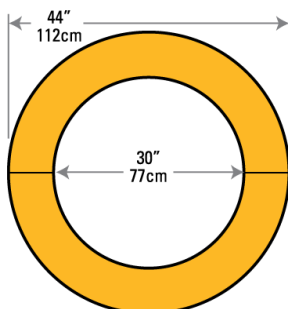

El protector de columna **Column Sentry® CS4442-30R** es el más grande de los protectores de columna Column Sentry. Está diseñado para adaptarse a columnas redondas de hasta 30 "(770 mm) de diámetro. El diámetro exterior es de 44" (1118 mm).

Accesorios Column Sentry

Gorra de centinela de columna

La tapa Column Sentry agrega una parte superior inclinada a cualquier protector de columna industrial Column Sentry de cualquier tamaño. La tapa de varios tamaños viene en dos tamaños: mediano (para columnas de 24 "de diámetro exterior) y grande (para columnas de 33" de diámetro exterior). Simplemente corte a lo largo de la plantilla y use los sujetadores incluidos para envolver alrededor de su columna creando una tapa en forma de cono en la parte superior del protector de columna Column Sentry.

El producto se envía en cajas de cuatro en el color amarillo Column Sentry estándar. Hay otros tamaños y colores disponibles, pero es posible que se apliquen cargos mínimos y adicionales.



Esta foto muestra la gorra de centinela de columna en su forma plana y cómo se ve con sujetadores. Las múltiples líneas de plantilla muestran dónde cortar para tamaños de parachoques de pared estándar Column Sentry; opcionalmente cortar en cualquier tamaño deseado.

Correas de protector de columna

Los productos Column Sentry se instalan envolviendo correas de nailon de 2 "(50 mm) y sujetándolas con un cierre de velcro.

Las correas de repuesto están disponibles en cualquier tamaño (S, M, L, XL) con cierres de velcro.

Además, para aquellos que deseen un cierre más seguro para el parachoques de la pared, se encuentran disponibles cinchas.

